



A plantadeira com caixa central
mais ágil do mercado



ROD SP 318 KM 10
Sao Carlos, SP

www.crucianelli.com / info@crucianelli.com





Sello
Buen
Diseño

Tecnologia e versatilidade.

Principais características.

Nossa Plantor é uma plantadeira de alta produtividade e de maior autonomia, com 3 caixas de polietileno de 2400 litros cada, e uma largura de trabalho de 12,60 a 18,90 metros.



Do transporte para o trabalho

Em menos de 3 minutos e com
apenas um operador.



De transporte para trabalho.



Versatilidade e manobrabilidade.

Os 6 pneus distribuídos em 2 pares do tipo balancim e 2 articulados giratórios na parte dianteira, permitem que o peso da plantadeira seja distribuído em cima das rodagens sem sobrecarregar o engate do trator.

Redução do tempo operacional.

Maior largura de trabalho. Seu sistema de transporte patenteado, comandado por um único operador desde a cabine do trator, transforma os 18m de largura de trabalho em menos de 4m para o seu transporte.



Especificações técnicas.

MODELOS (LARGURA DE TRABALHO)	12 m	15 m	18 m
Nº de linhas / espaçamentos (cm)	26 / 50	32 / 50	38 / 50
	27 / 45	35 / 45	41 / 45
	33 / 38.1	41 / 38.1	-
	16 / 76.2	20 / 76.2	24 / 76.2
Largura de trabalho a 50 cm (m)	13	16	19
Comprimento de trabalho (m)	8.4	9.0	10.5
Altura de trabalho (m)		3.2	
Largura de transporte (m)		3.9	
Comprimento para transporte (m)	12.5	14	16.5
Altura para transporte (m)		3.8	
Afastamento ao solo em transporte (m)	0,40 (com linhas sem travar)		
Capacidade de sementes (2 tolvas)	4800 lts / 3456 kg		
Capacidade de adubo (1 tolva)	2400 lts / 3120 kg		
Peso aproximado vazia (kg)	13900	15700	17800
Peso aproximado máxima capacidade (kg)	20470	22270	24300
Rodados	6 pneus 400 / 55-22.5		
Potência mínima requerida com linhas a 50 cm (HP)	220	270	310
Requisitos hidráulicos:	Centro fechado 4 Válvulas de Controle Remoto Vazão mínima: (*) 185 L/min. / Pressão: 200 bar		
Requisitos elétricos (V-drive)(***):	12 V / 1,25 amp. X linha de plantio Antena e piloto. Frequência: 5 ou 10 Hz / 19.200 ou 38.400 bps/SF1, SF2, RTK		



Requerimentos Hidráulicos

- Saída 1 (prioritaria) – Movimentação da máquina 70 l/min.
- Saída 2 – 2 turbinas de vácuo 35 a 40 l/min.
- Saída 3 – 1 turbina de ar positivo 34 a 40 l/min.
- Load sensing (LS) – Motor hidráulico de adubo/semente e Alternador 30 a 45 l/min.
- Delta Force – por linha 1 l/min

Opcional: Central hidráulica independente. Não utiliza a saída 3 do trator. TDF 540 rpm

Caixas

Principais características

A plantadeira possui 3 caixas centrais.

Cada caixa tem uma capacidade de 2.400 litros, as quais podem ser utilizadas tanto para adubo ou para semente de acordo com a necessidade de cada usuário.



Diferentes possibilidades de disposição das caixas centrais

Três caixas para sementes

Máxima autonomia de plantio

Capacidade das caixas de sementes: **7200 litros / 5180 kg**



Fertilizante na caixa dianteira (exemplo: Soja)

Capacidade da caixa de fertilizante **2400 litros / 3120 kg**

Capacidade das caixas de sementes **4800 litros / 3450 kg**



Fertilizantes em ambas as caixas traseiras (exemplo: Milho)

Capacidade da caixa de fertilizante **4800 litros / 6240 kg**

Capacidade da caixa de sementes **2400 litros / 1730 kg**



Fertilização Fora de Linha

Capacidade da caixa de fertilizante 1 **2400 litros**

Capacidade da caixa de fertilizante 2 **2400 litros**

Capacidade da caixa de sementes **2400 litros**



Sistema Dual

Plantio e Fertilização

Uma das características mais importantes da nossa plantadeira Plantor é seu patenteado e premiado sistema dual de Dosagem e Abastecimento, que permite aproveitar ao máximo a autonomia de carga das 3 caixas individuais podendo ser utilizadas para semente ou adubo.



Intercambiável

De maneira prática, com a troca de alguns componentes e sem ferramentas, o sistema de dosagem pode se transformar em um módulo abastecedor ou vice versa.

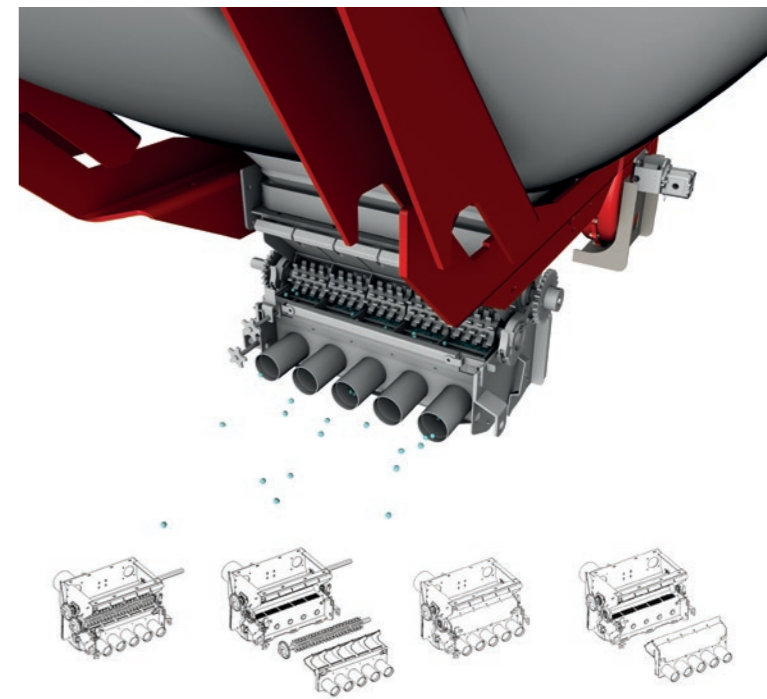

Sistema abastecedor de sementes sob demanda.

Cumpe a função de transportar a semente da caixa até os dosadores monogrãos da linha de plantio

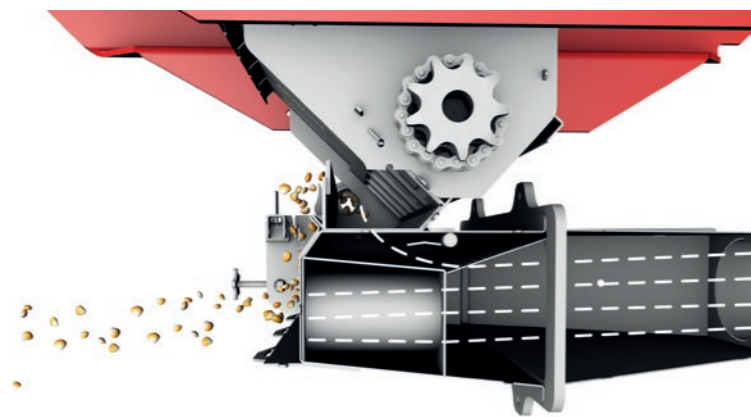

Sistema dosador de Fertilizantes granulados ou sementes miúdas.

Este sistema é o encarregado de dosar o fertilizante através da rotação da roda dentada tipo Chevron acionada pelo motor hidráulico para ser entregue diretamente nos tubos condutores de adubo até os discos de corte.

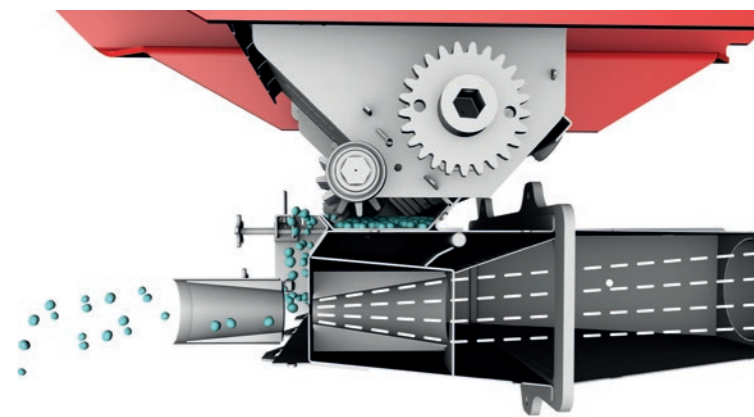

Agricultura de precisão

Plantor, a plantadeira mais tecnológica do mercado.



Níveis de Equipamento

Plantor Precision Planting

- Controle elétrico Vdrive (Plantio variável + corte linha a linha)
- Dosagem pneumática Precision Planting.
- Monitor 20/20 Seed Sense
- Fertilização Vapply.
- Delta Force, controle hidráulico de pressão linha a linha.

 Precision
Planting

Unidade de plantio



-
- A.** Rodas compactadoras em V com banda de borracha trapezoidal
 - B.** Sistema de afirmação de grãos, opcional roda compactadora ou lingueta afirmadora.
 - C.** Duas rodas de controle de profundidade 2 1/8"x15 ou 4"x15.
 - D.** Disco duplo plantador de 16".
 - E.** Disco de corte com linguetas afirmadoras.
-

Acessórios

Tipos de disco de corte

- Disco liso de 19"
- Disco tango filo liso 19"

Disco duplo fertilizador

O disco duplo fertilizador é utilizado para incorporar fertilizante ao lado da linha, e é composto por um disco recortado de 17" e um disco liso de 15". A distância mínima da linha de plantio é de 13 cm. Foto do disco duplo fertilizador.



Kit varredurat

Este opcional é colocado à frente da linha de plantio, serve para limpar a superfície, separando uma porção mínima de palhada da frente do disco duplo plantador.

Kit central hidráulica independente

Este acessório tem a finalidade de acionar a turbina de soprado de forma independente aos comandos hidráulicos do trator. É acionada mediante uso da TDP com 540 RPM.



ACP

Aliança Crucianelli e o Grupo Piccin para a fabricação e comercialização de plantadeiras no Brasil.



A Aliança faz a força.

Ambas empresas têm mais de 60 anos de história no desenvolvimento de produtos visando as necessidades específicas dos clientes e inovando continuamente. Este conhecimento especializado se combina para continuar criando uma tecnologia única para o mercado argentino, brasileiro e mundial.



A aliança faz a força.



Aliança
Crucianelli
Piccin



Esta aliança possui uma nova planta industrial localizada em São Carlos, no estado de São Paulo, onde a Plantor é fabricada, sendo o primeiro produto a ser comercializado nesse mercado.

Quem somos



Nasceu na cidade de Armstrong, Santa Fé, Crucianelli S:A: é hoje um Grupo de empresas que lidera o mercado de plantadeiras na Argentina, com uma ampla cobertura nacional que inclui mais de 70 concessionários, com plantadeiras presentes no mundo inteiro.



Transmitimos a evolução que vem das raízes da nossa família para o campo. Utilizando cada equipamento, perpetuamos nossos valores e o respeito pela terra.



Comércio exterior

As plantadeiras de Crucianelli está presente no mundo inteiro com revendas na América do sul, Europa e Ásia. atualmente exportamos para 15 países, posicionando a nossa indústria no cenário internacional.

